

tomo 2

**BUTACAS,
PLATAFORMAS
Y ASFALTO.**

*Nuevas miradas
al cine mexicano*



coordinado por
Ana Rosas Mantecón

CINE, PANTALLAS Y PÚBLICOS

**BUTACAS,
PLATAFORMAS
Y ASFALTO.**

*Nuevas miradas
al cine mexicano*

Dra. Claudia Sheinbaum Pardo
Jefa de Gobierno de la Ciudad de México

Dr. José Alfonso Suárez del Real y Aguilera
Secretario de Cultura de la Ciudad de México

Cristián Calónico Lucio
Director de PROCINECDMX

Delia Martínez y Karl Byrnison
Fotografías

Scott Kelm Std
Diseño editorial y portada

BUTACAS, PLATAFORMAS Y ASFALTO.

*Nuevas miradas
al cine mexicano*

COORDINADO POR

Ana Rosas Mantecón

INVESTIGADORES

Juan Carlos Domínguez Domingo · Cuahtémoc Ochoa Tinoco · Antonio Zirión
· Ana Barrera · Rafael Guilhem · Rosario Lara Gómez · Valeria Mata · Gabriela
Montoya Gastélum · María Fernanda Río Armesilla · David Sandoval Huerta ·
César Emmanuel Sosa Yáñez · Adriana Urbina



SECRETARÍA
DE CULTURA | PRO
CINE

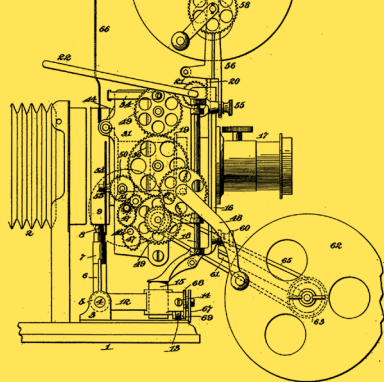

GOBIERNO DE LA
CIUDAD DE MÉXICO

SECRETARÍA
DE CULTURA

PRO
CINE

**BUTACAS, PLATAFORMAS Y ASFALTO.
NUEVAS MIRADAS AL CINE MEXICANO**

Primera Edición, 2019

D.R. © Fideicomiso para la promoción y Desarrollo del Cine Mexicano en el Distrito Federal (PROCINECDMX)

República de Chile 8, Centro Histórico, Centro, 06000 Ciudad de México

D.R. Todos los derechos reservados conforme a la ley.

ISBN: 978-607-98843-2-1

Se prohíbe la reproducción total o parcial por cualquier medio, ya sea electrónico, mecánico o de cualquier otra clase, sin autorización expresa por escrito de los autores

Hecho e impreso en México · *Printed in Mexico*

Investigación apoyada por el Fideicomiso para la promoción y Desarrollo del Cine Mexicano en el Distrito Federal (PROCINE DF)

ÍNDICE

Introducción	16
---------------------	-----------

Ana Rosas Mantecón

Transformación de las ventanas y modelos de exhibición de cine mexicano	29
--------------------------------------------------------------------------------	-----------

Juan Carlos Domínguez Domingo y Ana Rosas Mantecón

Paradojas de la reorganización de la exhibición	29
Las películas nacionales en el contexto internacional	33
Cine mexicano en plural	36
Particularidades de la Ciudad de México	40
Modelos de circulación de las películas mexicanas	43
Las otras pantallas	61
Referencias bibliográficas	67
Anexos	68

Espacio urbano y exhibición cinematográfica en la Ciudad de México.

Reconfiguración y tendencias	77
-------------------------------------	-----------

Cauhtémoc Ochoa Tinoco

Ir al cine: equipamiento urbano y prácticas socioculturales	77
Equipamientos de exhibición cinematográfica y estructura urbana	85
Las salas cinematográficas: modalidades y tendencias actuales	90
Consideraciones finales	122
Bibliografía	126

Públicos de cine mexicano en la Cineteca Nacional: prácticas sociales, experiencias fílmicas y biografías cinéfilas	131
--------------------------------------------------------------------------------------------------------------------------------	------------

Antonio Zirión, Rafael Guilhem y Ana Barrera

Introducción	131
La experiencia fílmica: diversos públicos, diferentes cinefilias	135
Historia e importancia de la Cineteca Nacional	140

Los públicos de cine mexicano en la Cineteca Nacional	150
Habitar la sala: etnografía en la oscuridad	159
Biografías cinéfilas: microhistorias de los espectadores	164
Reflexiones finales	171
Bibliografía y otras referencias	179
Entrevistas	181
El cine mexicano, sus públicos y la exhibición situada en la Ciudad de México. Un estudio de caso	183
Cauhtémoc Ochoa, David Sandoval Huerta y César Emmanuel Sosa Yáñez	
Cine, consumo cultural y espacio urbano	183
Un estudio de caso	187
Espacio público y asistencia a salas de cine	190
Salas de cine y sus entornos urbanos	195
Ir al cine: nuevas prácticas, nuevos espectadores	199
El cine mexicano: públicos, ofertas y espacios de exhibición	208
Otras ventanas, otras opciones	216
No públicos de cine mexicano en la Ciudad de México	220
Consumo alternativo del cine	226
Gestión, exhibición y públicos	231
Fomento al cine mexicano	241
Consideraciones finales	244
Bibliografía	247
Cine e infancias	251
Ana Rosas Mantecón y Valeria Mata	
¿Podemos hablar de un “cine infantil nacional”?	252
¿Cómo vincular la formación con el cine?	255
Los retos para las políticas culturales	256
Referencias	258
“Relax, hay de todo y para todos”. Un acercamiento a las opiniones de los mexicanos sobre el cine nacional a través de una etnografía digital	259
Gabriela Montoya Gastélum	

Etnografía digital de espectadores y no espectadores de cine mexicano	263
Viñeta etnográfica I. <i>Ahí viene Cascarrabias, Los Adioses y Ya Veremos</i> en la página de Cinépolis en Facebook	273
Viñeta etnográfica II. <i>Ana y Bruno, La Negra y Canoa</i> en la página de Cineteca Nacional en Facebook	279
Viñeta etnográfica III. <i>Ni tú ni yo</i> en la página de Corazón Films en Facebook	281
Primeros resultados y reflexiones	283
Referencias bibliográficas	287
Multiplicación de las ventanas cinematográficas.	
Plataformas digitales en México	289
Ana Rosas Mantecón y María Fernanda Río Armesilla	
La cinefilia expandida	289
¿Qué aportan de nuevo las plataformas?	294
El cine mexicano y los algoritmos	302
Referencias bibliográficas	310
Entrevistas	311
Piratería y cine mexicano: encuentros y desencuentros de las películas mexicanas con sus espectadores en el espacio público de la Ciudad de México	313
Juan Carlos Domínguez Domingo y Rosario Lara Gómez	
Introducción	313
La piratería como práctica de acceso y consumo	316
Piratería de películas en la CDMX	318
Estudios de caso	319
La piratería de películas y las otras ventanas de exhibición	344
Catálogo de oferta y exhibición en la piratería de películas	346
Circulación y vida de las películas pirata	347
Equipamiento tecnológico y piratería	349
Etnografía digital: resultados de piratería de películas	350
Conclusiones	353
Bibliografía	357

Articulación de las políticas y programas públicos de promoción y exhibición del cine mexicano en la Ciudad de México 359

Adriana Urbina

Introducción	359
El campo del cine en la Administración Pública	361
Oferta cinematográfica	381
Exhibidores y espacios de exhibición	395
Fuentes de información	403
Entrevistas	408

Propuestas de política pública para el acceso, la promoción y difusión del cine mexicano en la Ciudad de México 411

Juan Carlos Domínguez Domingo, Cuauhtémoc Ochoa Tinoco, Ana Rosas Mantecón,

Adriana Urbina y Antonio Zirión

El cine como derecho cultural: políticas y diversidad	412
Articulación de las unidades administrativas, sus funciones y los programas públicos de promoción y exhibición del cine mexicano	413
Acceso cinematográfico, circuitos de distribución y exhibición	417
Alfabetización audiovisual y promoción de valores	426
Investigación y acciones en torno a los públicos y no públicos	432
Referencias	434

Ensayo fotográfico 435

Delia Martínez y Karl Byrnison

Semblanzas 439

BUTACAS, PLATAFORMAS Y ASFALTO.

*Nuevas miradas
al cine mexicano*

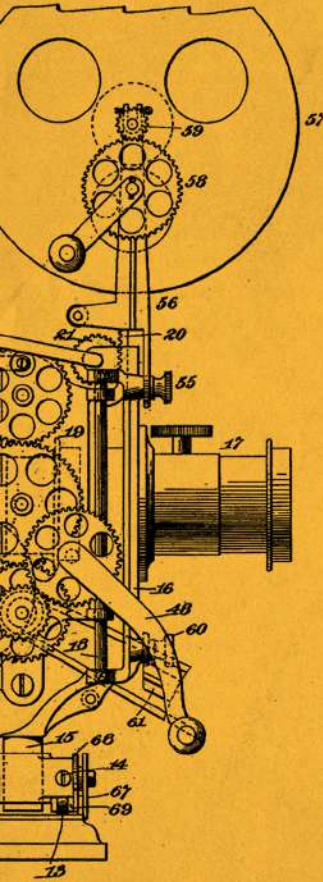

Con el propósito de promover investigaciones sobre audiencias de cine en la Ciudad de México, con el fin de establecer políticas públicas para la creación de públicos para el cine mexicano, PROCINE fomenta la realización de estudios que ofrezcan un análisis sobre este tema.

Es así que en enero de 2018 se anunció la convocatoria de Apoyo a la investigación de audiencias de cine mexicano en la Ciudad de México, para difundir los resultados de los proyectos que fueron seleccionados en esa convocatoria PROCINE publica las investigaciones realizadas por los especialistas del tema.

Este libro nos presenta la investigación colectiva, coordinada por Ana Rosas Mántecón, Butacas, plataformas y asfalto. Nuevas miradas al cine mexicano, que busca responder a una pregunta central: ¿Qué condiciones permiten o impiden el encuentro de las producciones cinematográficas con el espectador?

Los autores analizan la oferta de cine mexicano y de espacios de proyección en la Ciudad de México; así como las formas de acceso de los diversos públicos capitalinos a las experiencias cinematográficas y a las producciones mexicanas en particular; con énfasis en el estudio de las percepciones y expectativas que esas experiencias generan en los espectadores.

El lector encontrará información actualizada sobre los públicos de las películas mexicanas, los no públicos y aquellos que potencialmente podrían serlo, así como elementos para explorar hacia dónde debe orientarse la gestión y formación de espectadores para lograr una correspondencia positiva entre producción, distribución y recepción del cine mexicano.



GOBIERNO DE LA
CIUDAD DE MÉXICO

SECRETARÍA
DE CULTURA

PRO
CINE